

COMPONENTI BASE

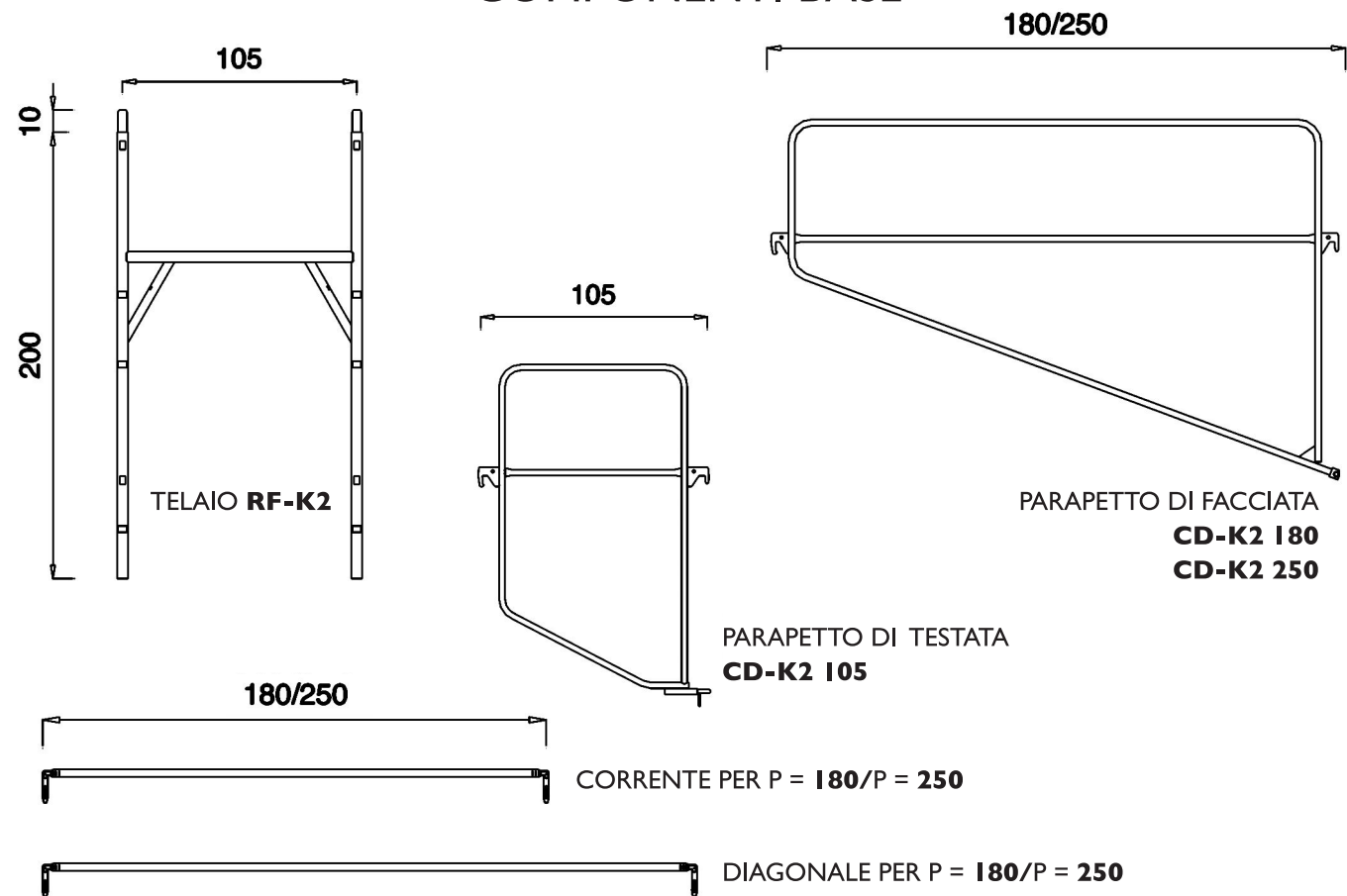

IMPALCATO

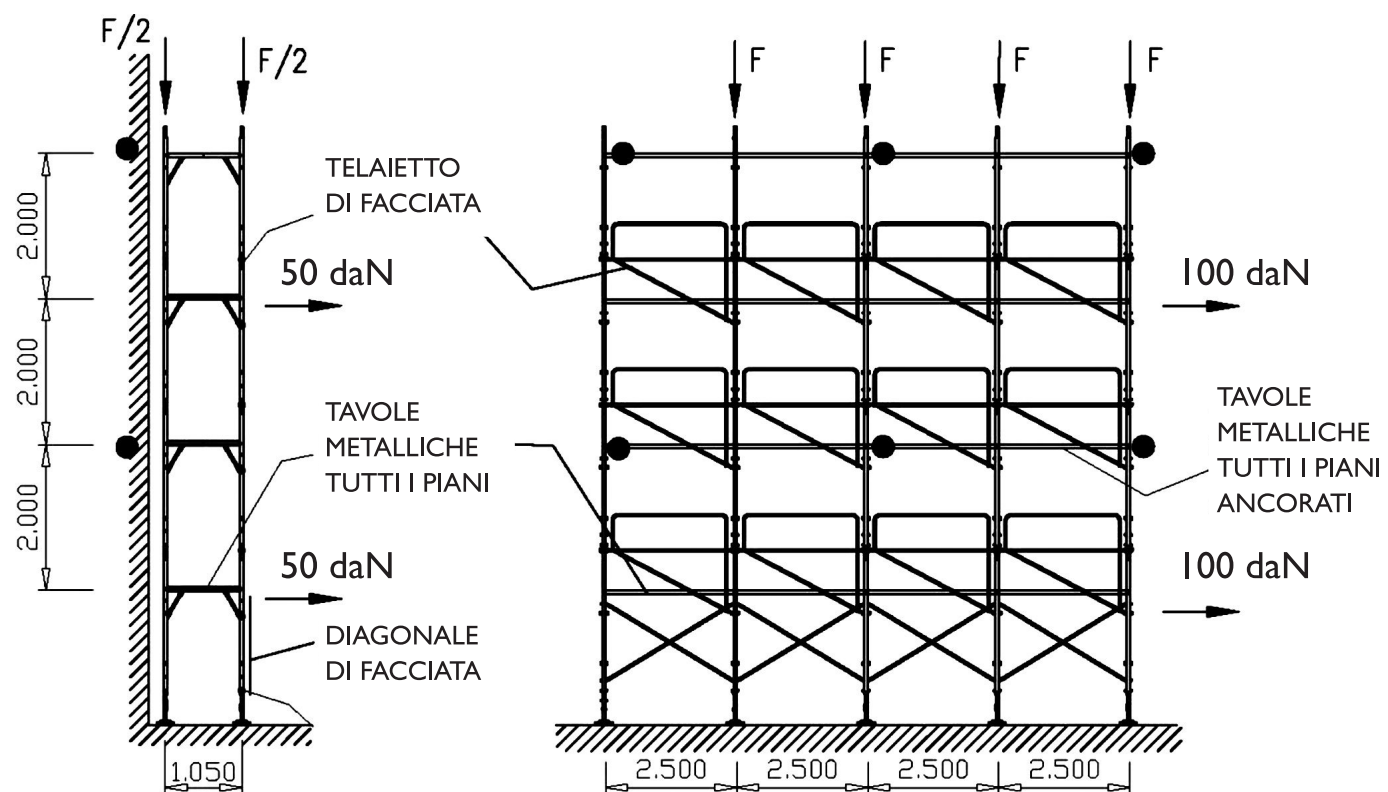

MONTAGGIO

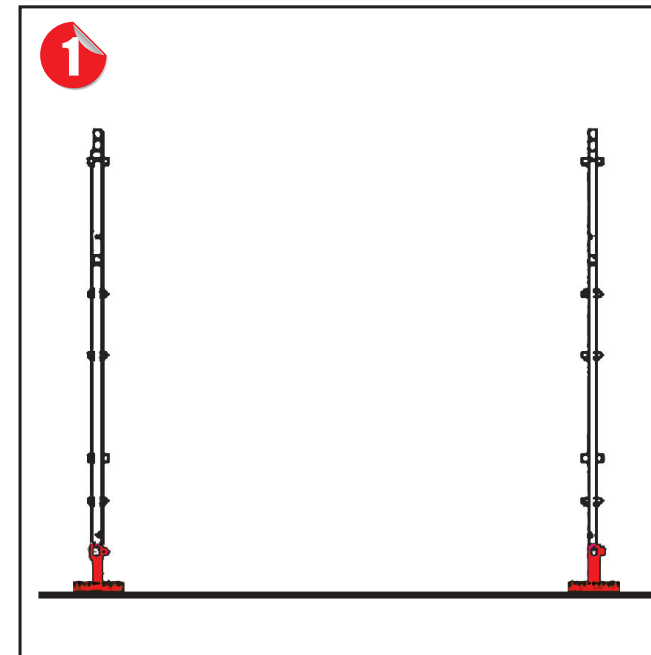

- 1) posizionare le basette
- 2) infilare il primo telaio nelle basette
- 3) infilare la diagonale esterna nel primo telaio
- 4) infilare il secondo telaio nelle basette

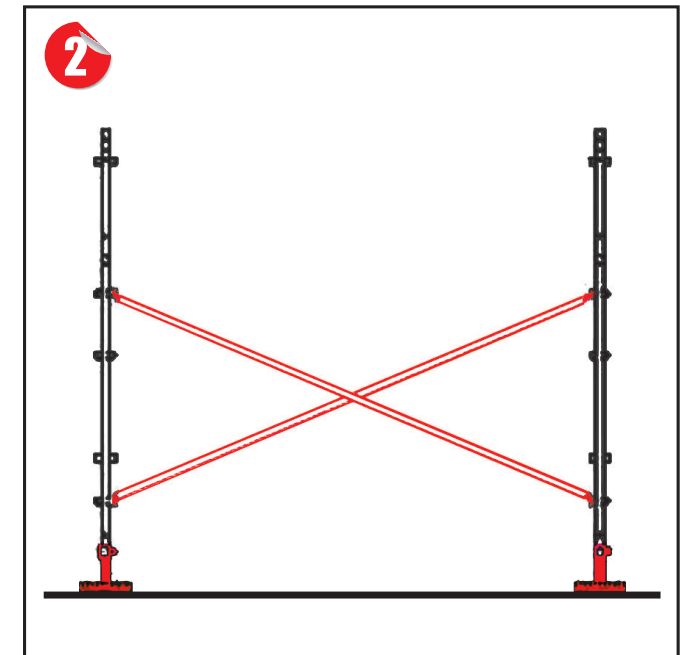

- 5) collegare i due telai con la diagonale
- 6) inserire la seconda diagonale e formare la croce
- 7) livellare il ponteggio

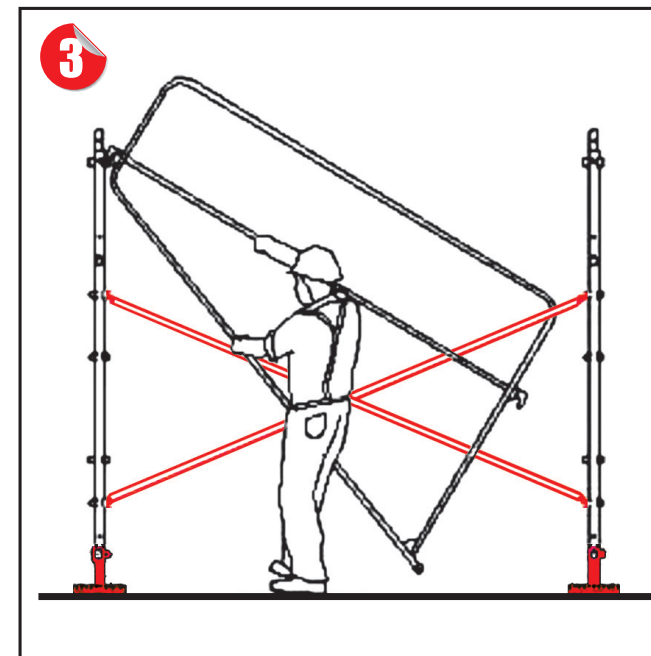

- 8) agganciare il parapetto triangolare inserendo il gancio sagomato nella boccola superiore del telaio
- 9) ruotare verso l'alto il parapetto ed inserire l'altro gancio nella boccola superiore del secondo telaio

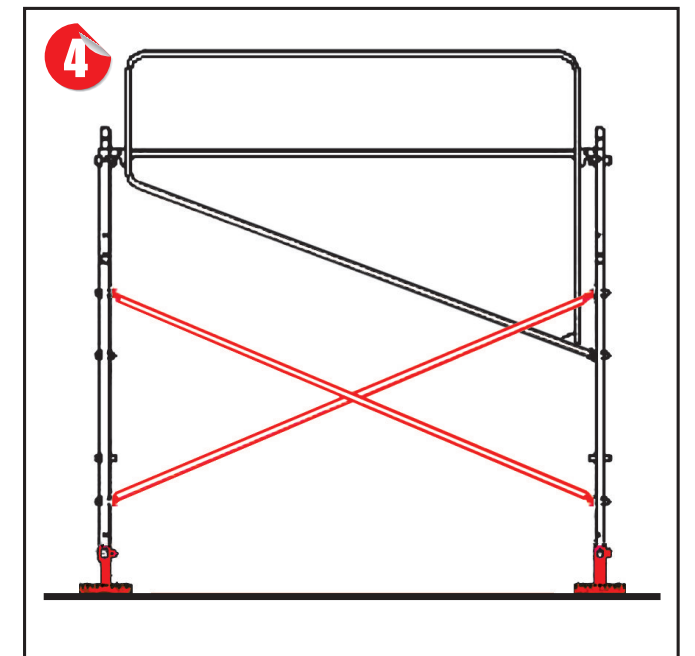

- 10) innestare il perno inferiore del parapetto nella boccola inferiore e far scendere la spina di sicurezza
- 11) montare le due tavole
- 12) procedere in sequenza montando gli altri campi
- 13) montare i parapetti di chiusura delle estremità
- 14) salire al piano superiore attraverso l'apposita botola
- 15) completare l'impalcato con i fermapièdi
- 16) montare i telai ai piani superiori ed inserire le spine a verme
- 17) montare i parapetti
- 18) montare le tavole
- 19) montare le chiusure